

# MASTER POOLS



Zubehör



STARKE  
Partner

unter einem Dach!



MASTER  
POOLS



Master Pools GmbH  
Föhrenweg 1  
2282 Markgrafneusiedl  
office@masterpools.at

# Smart ECO Inverter Wärmepumpe

- heizen + kühlen
- Touch-Steuerung
- Lackiertes Aluminium-Gehäuse
- Energieklasse B
- 5 Jahre Garantie auf den Wärmetauscher

Leistung	Beckenmaße	Preis
9 kW	6m x 3m	€ 2.950,-
<b>12,5 kW</b>	<b>7m x 3,5m – 8m x 4m</b>	<b>€ 4.095,-</b>
16 kW	ab 9m	€ 5.040,-
Optional W-Lan Funktion		<b>€ 126,-</b>



# FULL Inverter PLUS

- Stufenlos einstellbar
- Hohe Effizienz bei niedrigem Schallpegel
- Korrosionsfreies Kunststoffgehäuse
- WLAN-Anbindung, gratis App
- Heitzt und kühlt
- Extrem leise (durch Verwendung eines Mitsubishi Inverter Kompressors), 10 x leiser als herkömmliche WP
- Soft Start – beim Start der WP startet der Strom von 0 A und erreicht in 2 Minuten langsam den Bemessungsstrom, die Hausversorgung wird dadurch nicht negativ beeinflusst
- Konzipiert für Lufttemperatur ab -7°C
- 7 Jahre Garantie auf Kompressor und 7 Jahre Wärmetauscher
- Energieklasse A

Leistung	Beckenmaße	Preis
10,3 kW	6m x 3m	€ 3.890,-
<b>12,8 kW</b>	<b>7m x 3,5m</b>	<b>€ 4.885,-</b>
15 kW	8m x 4m	€ 5.620,-



# FULL Inverter iQ INVER SILENCE

- Stufenlos einstellbar
- Noch mehr Leistung bei leisem Betrieb
- Lackiertes Aluminiumgehäuse
- WLAN-Anbindung, gratis App
- Heitzt und kühlt
- Soft Start – beim Start der WP startet der Strom von 0 A und erreicht in 2 Minuten langsam den Bemessungsstrom, die Hausversorgung wird dadurch nicht negativ beeinflusst
- Konzipiert für Lufttemperatur ab -15°C
- 7 Jahre Garantie auf Kompressor und 8 Jahre Wärmetauscher

Leistung	Beckenmaße	Preis
10,2 kW	6m x 3m	€ 4.515,-
<b>13,2 kW</b>	<b>7m x 3,5m – 8m x 4m</b>	<b>€ 5.840,-</b>
21 kW	ab 9m	€ 8.580,-

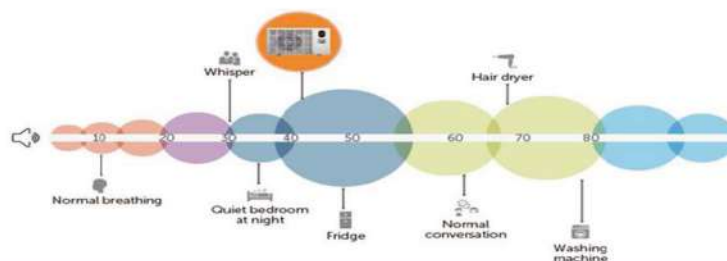



# Smart iQ INVER Silence Full Inverter VERTIKAL



- High End Inverter WP m. 100 % stufenlosem Kompressor (Geräusch des Kompressors minimiert)
- Steuerung mittels Handy – App inkludiert
- 8 Jahre erweiterte Garantie auf Wärmetauscher bzw. 7 Jahre auf den Kompressor (sehr interessant da dies die teuersten Komponenten sind)
- allgemeine Garantie von 2 Jahren auf alle Komponenten
- Betrieb theoretisch bis – 15 % Umgebungstemperatur möglich \*\*
- optional MODBUS Protokoll verfügbar (Steuerung über Smart Home wie z.Bsp. Loxone etc.)
- inklusive optional einschaltbaren Boost – Modus für superschnelle Aufheizung
- der Vorteil ist hier sicher, dass wir geringere Abstände einhalten müssen im Vergleich zu den horizontalen Geräten
- vertikaler Luftstrom

Leistung	Beckenmaße	Preis
13,2 kW	6m x 3m	€ 6.110,-
17,2 kW	7m x 3,5m – 8m x 4m	€ 7.560,-
21 kW	ab 9m	€ 9.020,-

Differenz in dB	Differenz Lautstärke Lautheit
1	7%
2	15%
3	23%
4	32%
5	41%
6	52%
7	62%
8	74%
9	87%
10	100%
11	114%
12	130%
13	146%
14	164%
15	183%
16	203%
17	225%
18	248%
19	273%
20	300%

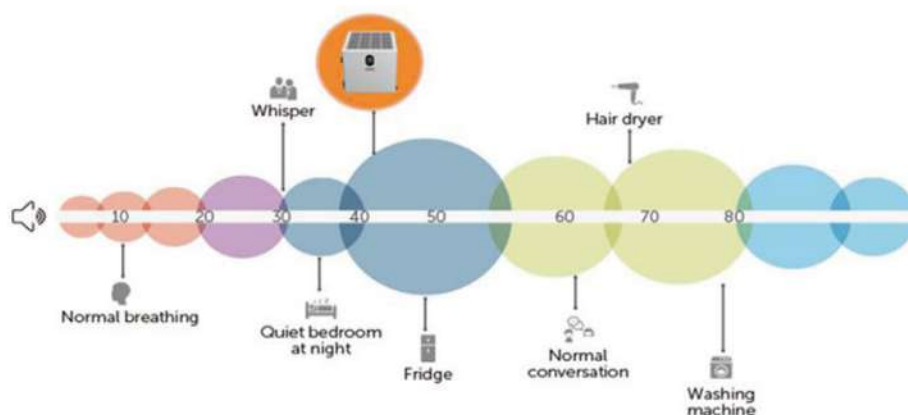

## Gegenstromanlage Fluvo Xanas

Sie besticht durch eine ultrafache Bauweise und eine integrierte Ansaugung über ein tropfenförmiges Lochraster, das eine optimale Durchströmung ermöglicht. Die Ansteuerung kann über Sensortaster oder Drehgriffe erfolgen. Die Wassermenge und die Luftbeimischung können dabei individuell geregelt werden. XANAS® ist wahlweise in hochwertigem Edelstahl oder Hochleistungskunststoff erhältlich.

- Viele Designvarianten
- Für alle Beckenarten und nachträglichen Einbau geeignet
- Sicherheit und Konformität mit internationalen technischen Regeln und Normen
- Bewegliche Kugeldüse mit integriertem Bediengriff für eine individuelle Einstellung des Gegenstroms

Aufbau/Durchmesser:	30/285mm
Volumenstrom:	42 – 72 m <sup>3</sup> /h bzw. 700 – 1.200l/min
Strömungsgeschwindigkeit:	1,15 – 2,0 m/s
Motorleistung:	1,5 – 4,0 kW



€ 5.355,-

## Gegenstromanlage Single + Double Jet

	Leistung			Preis
Power Gegenstromanlage	70 m <sup>3</sup> /h	3,3 kW	400 V	€ 3.410,-
Power Gegenstromanlage „doppelflutig“ mit Pneumatikschalter und Technikbox	84m <sup>3</sup> /h	4,1 kW	400 V	€ 3.850,-



## Neptun Gegenstromanlage

Delta ST 700 2,0 kW/230V – 700l/min

€ 2.550,-

Inkl. PN-Taster und 2 Ansaugungen



## Neptun Massageanlage

2,0 kW/230V

€ 3.200

2 Massagedüsen, PN-Taster, Abdeckblende ABS



**Kombi aus Neptun Gegenstrom- und Massageanlage Preis: € 3.960,-**

## Schwallbrausen

### Edelstahl „Joy“

€ 6.900,-

**INKL** Pumpe 2,6 kW/400 V; Konsole; Steuerkasten

**INKL** Motorschutz PN-Taster weiß,

Abdeckblenden ABS für Ansaugtöpfe

Anschluss: Saugseite d 75, Druckseite d 63

Außerdem enthalten ist ebenfalls der Einbausatz.

Dieser beinhaltet:

- Sockel 1.4571(180 x 180 mm) – Anschluss 2 ½“
- 2 Ansaugtöpfe 1.4571 – Anschluss d 75
- Mauerdurchführung ABS für PN-Taster
- PG 9 Verschraubung
- Flanschsätze 1.4571
- Bauschutz
- Absauggitter 1.4571



### Edelstahl „Lotus“

€ 7.750,-

**INKL** Pumpe 3,0 Kw/400 V, Konsole, Steuerkasten

**INKL** Motorschutz PN-Taster weiß, Abdeckblenden ABS für Ansaugtöpfe

Anschluss: Saugseite d 75, Druckseite d 63

Außerdem enthalten ist ebenfalls der Einbausatz.

Dieser beinhaltet:

- Sockel 1.4571(240 x 290 mm) – Anschluss 2 ½“
- Ansaugtopf 1.4571 – Anschluss d 75
- Mauerdurchführung ABS für PN-Taster
- PG 9 Verschraubung
- Flanschsätze 1.4571
- Bauschutz
- Absauggitter 1.4571



## Plexiglas „Neptun“

€ 3.500,-

**INKL** Dichtung und Befestigungsmaterial

Produktionsbedingte Entformungsstreifen an der Innenseite möglich.

Höhe: 100 cm

Schwallbreite: ca. 22 cm

Außerdem enthalten ist ebenfalls der Einbausatz, der Lichtsatz, eine Winterplatte sowie eine Pumpe. Diese beinhalten:

- Inkl. Sockel – Anschluss d 63
- 2 Ansaugtöpfe ABS – Anschluss d 75
- Mauerdurchführung ABS für PN-Taster
- Flanschsätze ABS
- Bauschutz
- RGB Controller mit Funkfernbedienung
- Inkl. LED Zwischenflansch
- Winterplatte
- Schwimmbadpumpe KS 75-1, 0,55kW 230 V



## Schachtabdeckungen

**Type CCA composite comfort Alu**

mit Scharnier, geruchsdicht und weitgehend wasserdicht

Lichtes Schachtmaß (ca. cm): 60x60

€ 1.168,32

oder Lichtes Schachtmaß (ca. cm): 80x80

€ 1.528,32

**Type CCA composite comfort Alu**

mit Scharnier und Gasdruckfedern, geruchsdicht und weitgehend wasserdicht

Lichtes Schachtmaß (ca. cm): 60x60

€ 1.577,28

oder Lichtes Schachtmaß (ca. cm): 80x80

€ 2.295,84

**Hagodeck RG 66 Stahl**

feuerverzinkt mit Tränenblechoberfläche, begehbar, A15 kN, Gewicht: 20kg

Lichtes Weite: 57,3 x 57,3 cm

€ 376,32

Lichtes Weite 77,3 x 77,3cm

€ 516,00



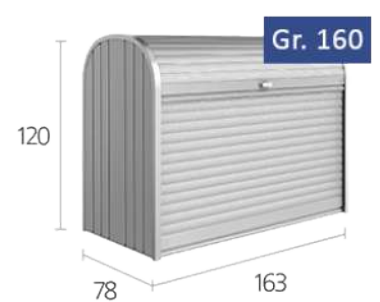
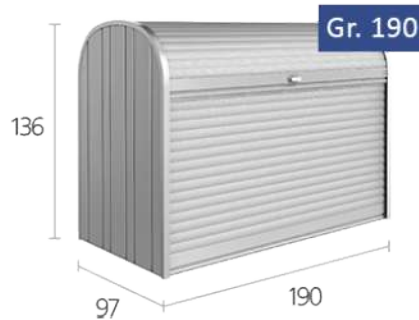

### Biohort StoreMax® 160 Liter

Farbenauswahl: silber-metallic, quarzgrau-metallic, dunkelgrau-metallic, geliefert & montiert

Preis:  
€ 1.650,-

### Biohort StoreMax® 190 Liter

Farbenauswahl: silber-metallic, quarzgrau-metallic, dunkelgrau-metallic, geliefert & montiert

Preis:  
€ 1.950,-

## Sicherheitsabdeckung „Standard“

Beckengröße	Preis
6 m x 3 m	2.150 €
7 m x 3,5 m	2.350 €
8 m x 4 m	2.550 €
9 m x 4 m	2.350 €

Bei der Variante Rollschutz „Standard“ liegen die Trägerrohre im Randbereich oberhalb der Plane und im mittleren Bereich unterhalb der Plane. Auf der Unterseite schützen zusätzlich angebrachte Kunststoffleisten den Beckenrand.



## Sicherheitsabdeckung „Extra Top“

Beckengröße	Preis
6 m x 3 m	2.550 €
7 m x 3,5 m	2.850 €
8 m x 4 m	3.150 €
9 m x 4 m	3.150 €

Trägerrohre liegen im gesamten Bereich unterhalb der Plane, nur die Anfangs- und Endrohre am Beckenrand sind sichtbar, zusätzliche angebrachte Scheuerschutzplättchen schützen den Beckenrand, Überstand der Randauflage sind mind. 25cm allseitig.



## Solarplane

Aufrollvorrichtung	Preis: € 595,-
Solarplane blau, Stärke 500My	Preis per m <sup>2</sup> : € 17,00



## Chlor Anlagen

### PROpilot Duo pH Redox / WEB

PROpilot Duo pH Redox dient als Chlor- und pH Wertregulierung sowie freie Chlormessung über den Redox-Wert zum wirtschaftlichen Betrieb von privaten Poolanlagen.

Das PROpilot Duo beinhaltet folgende Teile sowie Funktionen:

- kompletter Bausatz zur einfachen und schnellen Installation
- gleichzeitige Anzeige vom Chlorgehalt in mg/l, pH - Wert und Temperatur
- Schutz gegen elektrische Induktionsströme im Becken für die Sonden
- gleichzeitige Regulation von pH - Wert und Chlor (ppm)

Das PROpilot Duo pH Redox WEB bietet eine Webschnittstelle an mit freiem Zugang. Dadurch ist es möglich eine Echtzeit Poolkontrolle zu erhalten. Zusätzlich zu allen Funktionen von PROpilot Duo pH Redox kommen noch folgende (Echtzeit) App Funktionen hinzu:

- Poolkontrolle über den pH Wert
- Poolkontrolle über den Redox-Wert
- Poolkontrolle über die Temperatur
- Poolkontrolle über die Leitfähigkeit
- Diverse Informationen zum Thema ‚Pool‘
- Nützliche Wasserbehandlungs-Tipps

Preis: € 2.050,-  
Web € 3.225,-





## SALTMASTER

Der Saltmaster wurde entwickelt, um Salzgehaltkonzentrationen im Poolwasser von einem Minimum von 0,3 % bis zu einem Maximum von 3,5 % zu behandeln. Die Desinfektion Ihres Schwimmbadwassers wird durch einen elektrochemischen Vorgang bei der Elektrolyse bewirkt



Self Cleaner LCD mit pH Dosierer (bis 50m<sup>3</sup>) € 2.590,- \*

Self Cleaner LCD mit pH Dosierer (bis 80m<sup>3</sup>) € 2.790,- \*

inkl. Montage

## LOW SALT

Der Aqualine Fresh wurde entwickelt, um Salzgehaltkonzentrationen im Poolwasser von einem Minimum von 0,1 % bis zu einem Maximum von 0,2 % zu behandeln. Die Desinfektion Ihres Schwimmbadwassers wird durch einen elektrochemischen Vorgang bei der Elektrolyse bewirkt



Aqualine Fresh mit pH Dosierer (bis 50m<sup>3</sup>) € 2.790,- \*

Aqualine Fresh mit pH Dosierer (bis 80m<sup>3</sup>) € 2.990,- \*

inkl. Montage, inkl. Salz

## AquaStar Control mit Drucksensor

Der Aquastar control® ist ein vollautomatisches Rückspülssystem für das Praher Plastics® 6-Wege-Rückspülventil 1 1/2", 2" und 3". Mit seiner intelligenten Steuerelektronik und dem übersichtlichen Display bietet er beim Einsatz in Schwimmbädern und auch bei kommerzieller und industrieller Wasseraufbereitung perfekte Übersicht und zahlreiche vollautomatische Funktionen in einem Gerät. Zusätzlich kann man den Aquastar Control nach individuellen Anforderungen programmieren und programmieren lassen.



Preis: € 3.500,-

Folgende Vorteile erschließen sich zusätzlich bei dieser Anlage:

- Automatisierung der 6-Wege Ventilen in 1 1/2", 2" und 3" von Praher Plastics® Austria
- Hubdrehantrieb mit Steuerfunktionen
- Echte RTC mit 10 Jahres Batterie
- Einfach nachrüstbar
- Bedienung über ein Display und Tasten am Deckel
- Vollautomatische Rückspülauslösung
- Vollautomatische Pumpensteuerung
- Niveausteuering
- Temperatursteuerung (Wärmepumpe) oder Solarsteuerung
- Konfigurierbare Relais
- Frei konfigurierbare digitale Eingänge
- Handnotbetätigung
- Optische Stellungsanzeige
- Zusätzliche Positionen „Geschlossen“ und „Winter“

pld Wasserleitung und Kanalanschluss muss durch Installateur erfolgen, Stromanschluss durch den Elektriker.

## Pumpe Sandfilter

### AquaStar Control mit Drucksensor

Beckengröße	Pumpe	Sandfilter	
4-7 m	Europro 11m <sup>3</sup>	Vienna II d510	Praher 7-Wege-Ventil
7-9 m	Europro 14m <sup>3</sup>	Vienna II d620	Praher 7-Wege-Ventil
ab 10 m	Europro 23m <sup>3</sup>	Vienna II d750	Praher 7-Wege-Ventil



**INKL.** Manometer, Schauglas und dazugehöriger Verrohrung

## Scheinwerfer

LED Scheinwerfer weiß, inkl. Trafo + Funk  
21W/12V, 2.100 lm

Preis: € 796,-

LED Farbscheinwerfer, inkl. Trafo + Funk

Preis: € 905,-23W/12V,



## Glasgranulat

Kristallklares Poolwasser mit höchstem Hygienefaktor durch Glasfilter-Medium aus reinstem, weißem Flachglas aus Rücksicht auf die Umwelt. maximale Performance für kristallklares, hygienisches Poolwasser

- resistent gegenüber Biofilm und Bakterien
- nature Works ist zu 99,64% frei von Verunreinigungen
- weniger Rückspülvorgänge dank Anti-Verdichtungs-Technologie
- maximale Lebensdauer
- sparsamer Einsatz von Poolchemie
- recyceltes Flachglas
- NUR EINE Korngröße (0,6 - 1,2 mm) für alle Filtergrößen notwendig



# Loxone Smart-Up your Pool

## Filter- & Filterpumpensteuerung

- Steuerung und Automatisierung von Rückspül- und Filterzeiten
- Nachhaltige und energieeffiziente Filterung nach Bedarf und Situation

## Niveausteuering

- Wasserniveau regulieren mit Drucksensor oder Schwimmerschalter
- Schutz vor Überlauf in Verbindung mit Drucksensor, dank automatischer Auslösung der Rückspülung

## Wassertemperatur Regulierung

- Heizen, Kühlen oder Heizen & Kühlen mit der Full Inverter Wärmepumpe
- Automatikbetrieb wird über eine festgelegte Solltemperatur geregelt

## Wasseraufbereitung

- Automatische Dosierung und Messe und der Echtzeitdaten vom Salzgehalt, Redox-Wert und pH-Wert

## Smart Pool Partner

Der Peraqua Smart Pool Partner misst den pH-Wert, den ORP/Redox Wert, die Leitfähigkeit/TDS (Salzgehalt) und die Pooltemperatur und überträgt diese via Wifi / Bluetooth auf Ihr Endgerät. Es werden Vorschläge für die weitere Wasserbehandlung ausgegeben, weiters kommt es zu Alarmmeldungen wenn Handlungsbedarf besteht.

- das Gerät schwimmt sehr niedrig auf (ca 18mm), d.h. auch geeignet bei Poolabdeckungen
- Gesamthöhe 150mm
- inkl. 4 Sensoren, pH, ORP/Redox, Leitfähigkeit, Temperatur. „Plug and Play“
- auswertbare Wasserwerte (PH,RX, Temp., TDS)
- auswertbare Daten wie Wetter, PH, Redox, TDS, Temperatur, Wasserhärte,...
- überwacht die Wasserqualität kontinuierlich
- aufladbarer Akku via Mikro-USB, eine Ladung / Saison
- aufladbare Batterien via USB, eine Ladung / Saison
- einfache Anbindung an das hauseigene Wifi Netzwerk und an das mobile Endgerät
- Download App kostenlos



€ 450,-

## Tauchpumpe

SOS Reinwasser Tauchpumpe

- 2 mm Flachsaugend
- Inkl. 3-stufige (d13, 19, 25 mm) Schlauchtülle für 1" AG
- Ölumlaufgekühlt
- Reinwasserpumpe 0,65 kW, 230V



€ 490,-

## Zodiac Vortex 5380

- Optimierte Lenkbewegung und Reinigungswirkung
- „Swivel“ flexibler Kabelanschluss
- Schnelle und hygienische Reinigung des Filterkorbes
- 2 Reinigungszyklen: nur Boden (1,5 h), Boden & Wand (2,5 h)
- 3D Sensor für automatische Lenkkorrekturen
- Allrad-Antrieb
- Beschreibung:
  - Stromversorgung: 230 V
  - Antriebssystem: 4 Räder (Allrad-Antrieb)
  - Übertragung: Getriebe
  - Bürsten: Ja (Contact +)
  - Sicherheitssysteme: Strandungssystem, Trockenlaufschutz, elektronischer Schutz der Motoren
  - Zugang Filtersystem: Von oben / Filterkorb



€ 1850,-



**Laubkescher Deluxe**  
**€ 21,50**



**Bodensauger**  
**€ 59,50**



**Dosierschwimmer**  
**€ 11,00**

**Teleskopstange**  
**1,8m – 3,6m**  
**€ 38,00**



**10m Schwimmschlauch**  
**€ 38,00**

**Poolthermometer**  
**€ 40,00**



**Pooltester € 25,00**



# Poolchemie

Astral pH Minus	1,5 kg	10,00€
Astral pH Minus	7 kg	26,00€
pH Minus Kanister	25 kg	50,00€
Astral Chlorid Granulat	1 kg	17,90€
Astral Chlorid Granulat	5 kg	62,90€
Astral Kombi Tablette	1 kg	15,90€
Astral Kombi Tablette	5 kg	59,90€
Flüssiges Chlor	25 kg	65,00€
Flockmittel	1 l	8,90€
Astral Algizid	1 l	11,90€
Astral Algizid	5 l	29,90€
KalkEx	1 l	18,90€
Astral Winterkonservierer	1 l	18,90€
Astral Winterkonservierer	3 l	64,00€
Randreiniger	1 l	8,90€
Kombireiniger	1 l	12,90€
Meer Salz	25 kg	24,90€
Gewerbesalz	25 kg	16,50€
Pool Tester		22,90€
Alu Teleskopstange		34,90€
Reinigungsbürste		21,90€
Reinigungsschwamm 3 Stk		14,00€
Pool Thermometer blau		36,90€
Sauerrot	5 l	34,90€

## Starterset 64,90

pH Minus 1,5 kg  
Chlor Granulat 1 kg  
Kombi Tablette 1 kg  
Algizid 1 l  
Pool Tester

## Wartungsangebot € 1000.-

Einwinterung des Pools Auswintern des Pools

Dieses Angebot beinhaltet die Anfahrt bis 60 km, die Reinigung des Pools sowie ein Chemie Set.

### NICHT ENTHALTEN!

Ist eventuell benötigtes Arbeitsmaterial und Reparaturen am Pool, der Technik, Abdeckung und der Poolumrandung!









## Harald Kanzler Geschäftsführer

Mobile: +43 699 142 94 979

Master Pools GmbH  
Föhrenweg 1  
2282 Markgrafneusiedl  
Te,,: +43 (0) 2247/20701  
E-mail: office@masterpools.at

## Alexandra Kanzler Prokuristin

Mobile: +43 699 17163044

Master Pools GmbH  
Föhrenweg 1  
2282 Markgrafneusiedl  
Te,,: +43 (0) 2247/20701  
E-mail: office@masterpools.at